

### **Anwendungsbereich**

Die UV-Strahlung ist eine sehr energiereiche Strahlung die großen Einfluß auf die menschliche Haut, biologische Organismen und verschiedenste Materialien ausübt.

Die UV-Strahlung wird in folgende Bereiche aufgeteilt:

UV-A Strahlung	Spektralbereich ca. 315 ... 400 nm
UV-B Strahlung	Spektralbereich ca. 280 ... 315 nm
UV-C Strahlung	Spektralbereich ca. 100 ... 280 nm.

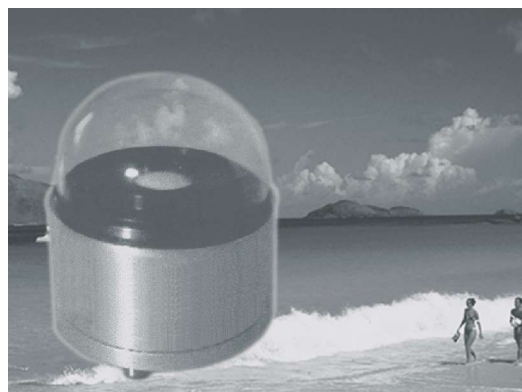

Die UV-A Strahlung regt die Direktpigmentierung und damit die Bräunung der menschliche Haut an und sorgt für eine Stärkung des menschlichen Immunsystems. Abereine zu intensive UV-A Bestrahlung fördert Bindegewebschäden und Hautalterung.

Der Sensor DK-UVA 3 dient der globalgewichteten Erfassung der UV-A Strahlungsintensität. Die Meßergebnisse des Sensors geben beim Vergleich mit Meßergebnissen anderer Spektralbereiche Aufschluß über medizinisch und biologisch relevante Zusammenhänge dieses Strahlungsbereiches

### **Einsatzgebiete**

Wetterstationen  
Umweltinformationssysteme  
Überwachungsanlagen  
Luftkurorte / Seebäder  
medizintechnische Anwendungen

### **Spektrale Kennlinie (typisch)**

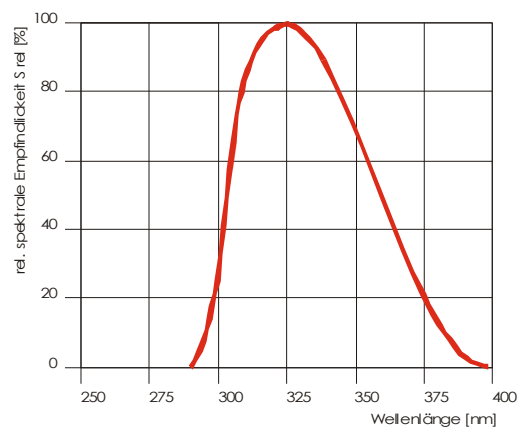

**Technische Daten**

Sensorelement	:	spezielle Fotodiode
Spektralbereich	:	310 ... 400 nm
Meßbereich	:	0 ... 50 mW/cm <sup>2</sup>
Ausgangssignal	:	0 ... 2,5 /5/10 V 0/4 ... 20 mA
Versorgung	:	10 ... 30 VDC
Genauigkeit	:	< ± 6 %
Nichtlinearität	:	< ± 1 %
Einfallswinkelfehler	:	< ± 4 %
Einstellzeit	:	1 s
Temperaturkoeffizient	:	< 0,2 %/K
Betriebsbedingungen	:	-20 ... 60 °C, 0 ... 100 % r.F
Schutzgrad	:	IP 65
Kabel	:	1,40 m

**Optionen**

Kabellängen  
Justageplatte

**Skizze**

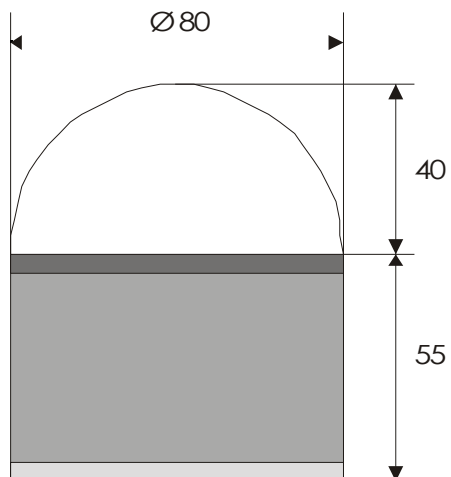

Fischer behält sich das Recht vor, ohne vorherige Ankündigung Änderungen oder Verbesserungen am Produkt oder seinen Spezifikationen vorzunehmen.

